

Urinario Quantum Plus / Quantum Urinal Plus

Código:

E399

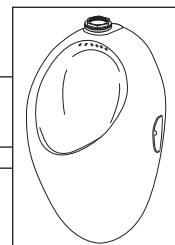

RECOMENDACIONES:

Asegúrese que la persona que vaya a instalar el producto sea un profesional en la materia, para prevenir errores que afecten las instalaciones o el correcto funcionamiento del producto.

Realice los ajuste del sanitario UTILIZANDO una herramienta adecuada para que la superficie y el acabado del producto no se raye o lastime.

Recuerde que todos los productos tienen un mecanismo de control que debe ser revisado y cambiado de ser necesario, ya que este puede deteriorarse debido a la frecuencia de uso.

RECOMMENDATIONS:

To prevent any error that may affect the facilities or the correct functioning of the product, make sure that the person who is going to install the product is a professional. Install the product using suitable tools, so that it is not scratched.

Remember that all products have a control mechanism that must be reviewed and changed if necessary, since it can deteriorate due to the frequency of use.

COLORES DISPONIBLES / AVAILABLE COLORS:

- Blanco / White : BL

MEDIDAS / MEASURES:

■ Dimensiones en milímetros / Dimensions in millimeters

■ Dimensiones en pulgadas / Dimensions in inches

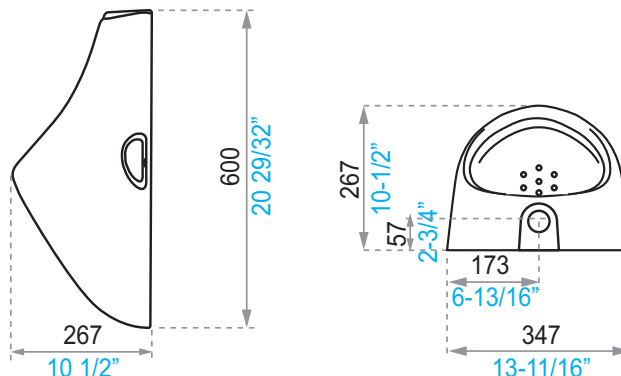

	HP.01.24 		 Pernos y tacos
E399.1 BL	HP.02.01	HP.01.26 y HP.25	ESP.22

INSTRUCCIONES DE INSTALACIÓN / INSTALLATION INSTRUCTIONS:

LEA LAS INSTRUCCIONES COMPLETAMENTE ANTES DE INSTALAR / READ ALL INSTRUCTIONS BEFORE EXECUTING ANY WORK

1. Antes de instalar el urinario, realice la acometida de agua y el desagüe de acuerdo a las medidas sugeridas en el gráfico 1.

La dimensión "A" para la acometida de agua dependerá de la grifería que se decida a utilizar, verifique la hoja de instalación de la grifería correspondiente.

Se recomienda:

Para Pressmatics liviana, pesada, llave angular y FV-tronic A = 110 cm

Para fluxómetro para urinario A = 120 cm

1. Before installing the urinal, make water connections and drainage systems according to the suggested measures in graph 1.

The "A" dimension of the water supply depends on the faucet you decide to use.

We recommend:

For Pressmatic or FV-tronic A = 110 cm

For flush valve for urinal A = 120 cm

2. Arrime el urinario en la pared, a la altura a la que va a ser instalado y señale con un lápiz (o marcador) el lugar donde se perforarán los agujeros para los tornillos de sujeción (gráfico 2).

Lay the urinary against the wall in the height at which will be installed and mark with a pencil (or marker) the holes where the drilling will take place (graph 2).

3. Retire el urinario y con una broca de concreto para taco # 10, taladre en las marcas realizadas anteriormente en la pared, después inserte los tacos plásticos (gráficos 3 y 4).

Remove the urinal and drill into the previously made marks on the wall with a concrete drill for #8 plastic plugs (graphs 3 and 4).

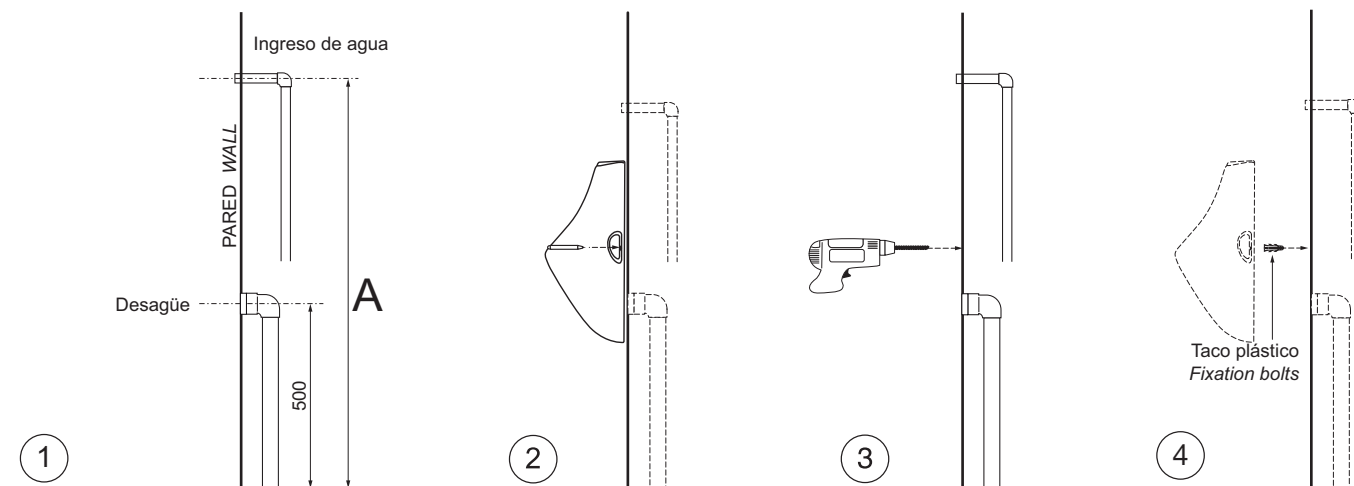

4. Mida la distancia "X" del desagüe en la pared.

Measure distance "X" of the drain in the wall.

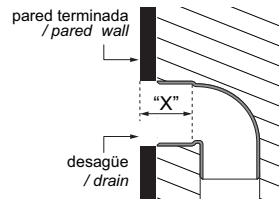

5. Coloque silicona alrededor del tubo campana como indica el gráfico 1.

Put silicone around of the pipe bell as shown in the graph 1.

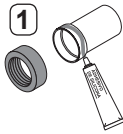

Una el tubo campana con el empaque como indica el gráfico 2.

Combine the pipe bell with the seal as shown in the graph 2.

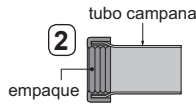

Coloque silicona al rededor de la salida del desagüe (gráfico 3).

Put silicone around of the exit of the trap, (graph 3).

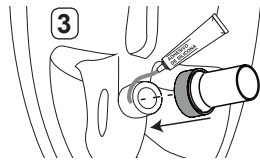

Acoplar los dos dispositivos (tubo campana + empaque), hasta que ingrese completamente (gráfico 4).

To connect two devices (pipe bell + seal), until it enters completely (graph 4).

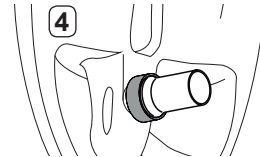

6. Marque en el tubo campana al ras del urinario (gráfico a).
Añada la distancia X obtenida en el paso 4 (gráfico b).
Corte el tubo si es necesario (gráfico c).

Mark the bell pipe as shown in graphic a. Add the distance you recorded in step 6 (graphic b). Finally cut the pipe if necessary (graph c).

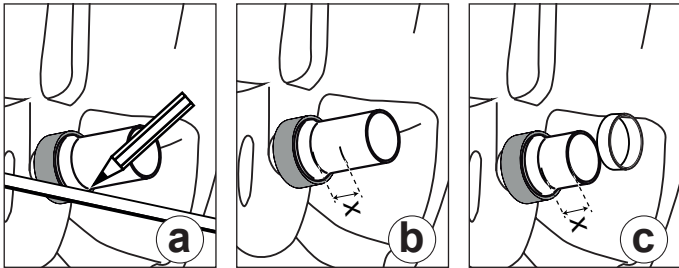

IMPORTANTE: Antes de instalar cualquiera de los productos FV verifique que la tubería de la alimentación esté limpia y libre de impurezas y residuos de construcción.

IMPORTANT: Before installing the faucet, let water flow through the pipe for several minutes in order to purge all construction debris and any other object that might obstruct the water flow.

7. Instale el urinario, use pega para PVC para unir el tubo campana con el desagüe, puede verificar que empaten apropiadamente desde la parte inferior del urinario y ajuste los tornillos en la pared cuidando de ubicar la arandela y capuchón como indica el gráfico.

Install the urinary, use PVC glue to attach the tube to the drain bell pipe. You can verify if they fit properly from the lower part of the urinary. Tighten the screws on the wall making sure to place the washer and caps as indicated in the graph.

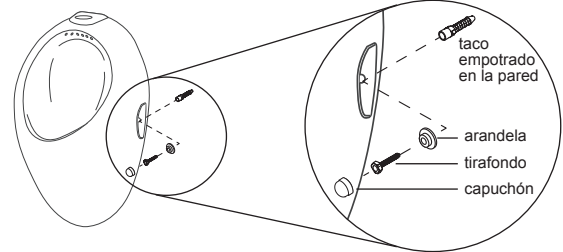
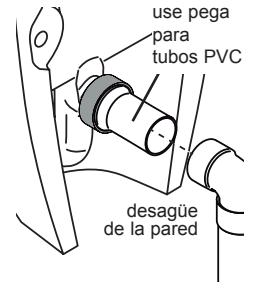

Para tener una buena sujeción del capuchón, aplique silicona en la cabeza del perno e instale el capuchón.

To get a good grip of the cap, put silicone on the bolt head and proceed to install the cap.

8. Instale la grifería FV de su elección.

El urinario incluye un acople para grifería (SPUD) instálelo al urinario, este ayudará a unir el tubo de la grifería al urinario y mantenerlo firme.

Nota: En algunos casos puede ser necesario cortar el acople de grifería para permitir que se asiente bien la roseta de la grifería en el urinario.

Then install a FV faucet of your choice.

The urinal includes a faucet adaptor (SPUD) install it in the urinary to secure the faucet and prevent it from moving.

Note: You might need to cut the faucet adaptor for the faucet to fit perfectly.

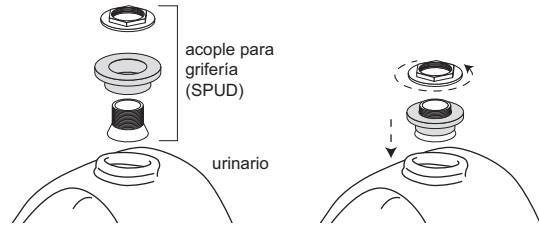

Puede cortar el acople si la roseta de la grifería lo requiere

The coupling can be cut if the faucet so requires.



Para usarse con llaves Presmatic (cód.: 0362 y 0366.01).
Con fluxómetros no es necesario utilizarlo.

To be used with Pressmatic (code: 0362 and 0366.01).
Not necessary for fluxometers.

CONSEJOS DE MANTENIMIENTO:

Los sanitarios FV son fabricados con porcelana sanitaria vitrificada, cumpliendo normas internacionales, garantizando así su larga vida útil. Por las características propias de los materiales utilizados y la tecnología empleada en su desarrollo, se limpian fácilmente evitando el desarrollo de gérmenes y hongos.

Realice la limpieza utilizando productos limpiadores y desinfectantes para baños de marcas reconocidas. Ayúdese de una esponja o un paño húmedo. En lo posible evite productos de limpieza fuertemente abrasivos. La porcelana sanitaria vitrificada no permite adherencias y las grasas se eliminan con facilidad.

La porcelana sanitaria mantiene el brillo propio de su esmalte sin necesidad de pulimentos.

MAINTENANCE:

FV products are made of vitreous sanitary ware, complying international standards and ensuring durability. The characteristics of the materials and the technology used to make the products help by preventing the development of germs and fungi.

Clean the product using cleaning agents and bathroom anti-septics. Use a sponge or damp cloth. If possible avoid highly abrasive cleaning products. Sanitary ware doesn't allow adhesions and it can be easily washed.

There is no need to polish sanitary ware because it will always maintain its shine.

