

## Termo de Garantia (válido somente en territorio brasileño / valid only in Brazil)

A DOCOL assegura a partir de 01/03/2015, garantia sem limite de tempo em seus produtos no que tange a defeitos nos materiais e processos de fabricação, para o uso em instalações residenciais em condições normais de acordo com as normas brasileiras aplicáveis ao produto enquanto o mesmo pertencer exclusivamente ao comprador original (comprador que realizou a compra), com a apresentação de documento fiscal de aquisição ou cadastro feito no site [www.docol.com.br/garantia](http://www.docol.com.br/garantia) no prazo de 3 (três) meses após a compra dos produtos DOCOL.

Para manter a garantia sobre os produtos Docol, qualquer manutenção deve ser realizada pela Assistência Técnica Autorizada DOCOL que está credenciada a executar serviços de troca de peças de reposição originais ou produtos.

Durante os 10 primeiros anos a contar da data de compra validada pela nota fiscal ou cadastro no site indicado, a DOCOL assegura a cobertura dos custos de peças de reposição originais e serviços prestados pela rede de Assistência Técnica Autorizadas. Após este período, a DOCOL garante sem limite de tempo o envio sem custos das peças de reposição originais ou de um produto novo caso se encaixe nesta condição de garantia.

A Docol compromete-se a solucionar problemas consequentes de falhas de materiais e processos de fabricação aplicados ao uso em instalações residenciais em condições normais conforme as normas brasileiras aplicáveis ao produto, conforme mencionado acima. A responsabilidade da Docol restringe-se somente ao envio do componente ou produto que apresentou defeito de fabricação. A garantia é aplicada a partir da data de aquisição, comprovada através da apresentação da nota fiscal de compra do produto e/ou cadastro no site [www.docol.com.br/garantia](http://www.docol.com.br/garantia).

### Hipóteses de exclusão da garantia:

- Peças perdidas;
- Peças danificadas pelo manuseio, instalação ou uso inadequados;
- Peças danificadas pelo desgaste natural do uso, como: anéis de vedação, retentores, cunhas, mecanismos de vedação, baterias, etc.
- Manutenção incorreta realizada por pessoas não autorizadas;
- Instalações incorretas e/ou erros de especificação;
- Produtos com corpos estranhos em seu interior como: cola, lubrificantes, detritos, fita-veda-rosca, estopas, ou que impossibilite o seu correto funcionamento;
- Produtos instalados onde a água apresentar impurezas, detritos ou conter substâncias estranhas a mesma e que venham causar mau funcionamento;
- Utilização de peças não originais;
- Adaptação e/ou acabamento não original de fábrica;
- Danos causados nos acabamentos por limpeza com líquidos corrosivos, solventes, limpeza com materiais abrasivos, manuseio inadequado, batidas, quedas, instalação em ambientes com atmosfera agressiva e falta de limpeza periódica.

Asseguramos a oferta de componentes de reposição enquanto não cessar a comercialização do produto. Caso cessada a comercialização, a DOCOL manterá a oferta de reposição de sua linha de produtos por um período razoável de tempo, na forma da lei.

A garantia contratual obedecerá aos prazos ora estabelecidos, sendo vedada a transferência da garantia para outro consumidor, independentemente de o consumidor tê-la utilizado.

### INFORMAÇÕES IMPORTANTES:

- Para peças danificadas pelo desgaste natural do uso, será considerado o período de garantia de 5 (cinco) anos.
- Os produtos instalados em locais públicos, de uso coletivo e/ou ambientes externos terão o período de garantia específico de 5 (cinco) anos (exceto produtos eletrônicos).
- Produtos elétricos/eletrônicos e produtos instalados para uso industrial terão o período de garantia de 1 (um) ano.
- A DOCOL não se responsabilizará pelos custos originados por problemas de instalação e manutenção inadequada, e pelo uso de peças de reposição não originais.
- Alguns produtos, pelas suas características, têm um tempo de garantia específico, diferente do tempo constante deste termo. Neste caso, vale o termo constante no seu próprio manual de instrução.
- A garantia sem limite de tempo não é válida para aquisições feitas através de construtoras. Para esta compra, a garantia será de 10 (dez) anos.
- Peças com acabamentos superficiais executados através de pintura ou verniz terão o prazo de garantia de 5 (cinco) anos.
- Para a limpeza periódica, recomenda-se a limpeza semanal com flanela úmida e sabão neutro. Não deverão ser utilizados produtos à base de cloro (hipoclorito, água sanitária, etc.), bem como não é recomendada a utilização de esponjas de aço. Eventualmente poderá ser realizada a aplicação de cera automotiva a base de silicone.

Não sendo caracterizada a garantia, a responsabilidade de qualquer ônus será do consumidor.

A DOCOL está sempre buscando aperfeiçoamento tecnológico em seus produtos. Por isso, poderá alterar seus produtos sempre que julgar necessário, sem prévio aviso.

Esta garantia é concedida para produtos adquiridos e instalados em território nacional.

**Garantía:** Llame al Distribuidor Autorizado Docol en ese País o Docol Departamento Exportación: [export@docol.com.br](mailto:export@docol.com.br)

**Warranty:** Call Docol Authorized Distributor in your country or Docol Export Department: [export@docol.com.br](mailto:export@docol.com.br)

### DOCOL METAIS SANITÁRIOS LTDA.

Indústria Brasileira – CNPJ 75.339.051/0001-41

Av. Edmundo Doubrava, 1001 – Zona Industrial Norte – CEP 89219-502 – Joinville/SC - Brasil

DocolResponde – 0800 474 333 – [dresponde@docol.com.br](mailto:dresponde@docol.com.br)

Demás países entre en contacto con el Distribuidor Autorizado de Docol.  
Other countries contact Docol Authorized Distributor.  
Departamento de Exportación / Export Department: [export@docol.com.br](mailto:export@docol.com.br)  
[www.docol.com.br](http://www.docol.com.br)  
Made in Brazil

**DOCOL**

2934000r01 fornecedor

# DOCOL

## DIS/AGUAS S.A.S

### TORNEIRA LAVATÓRIO DE MESA

### GRIFO LAVATÓRIO DE MESA

### TABLE LAVATORY FAUCET



DocolTronic\* - DocolEletric\*\*  
00478206 - 00396706  
00556906#





DocolEletric\*\*  
00218106  
00550406#



DocolTronic\* - DocolEletric\*\*  
00045706 - 00464806  
00550306#

**Características Técnicas / Características Técnicas / Technical Data**

	Torneira de mesa para Lavatório Zenit DocolTronic - 00045706 Grifo de mesa para lavatório Zenit DocolTronic - 00045706 Basin pillar tap - Zenit DocolTronic - 00045706		
	Torneira de mesa para Lavatório Zenit DocolEletric Grifo de mesa para lavatório Zenit DocolEletric Basin pillar tap - Zenit DocolEletric	Normal  00464806	Alta pressão / High Pressure / Alta Presión  00550306#
Funcionamento Funcionamiento Operation	Acionamento automático do fluxo de água com a aproximação no campo de detecção do sensor: Accionamiento automatico del flujo de agua con aproximación en el campo de detección del sensor. The water flow is activated automatically when the user brings his hands within the sensor's range.		
Tempo de retardo para fechamento da válvula solenóide Tiempo de retardo para cerrar la valvula solenoide Valve delay time	2 s		
Tempo máximo de acionamento contínuo Tiempo maximo de accionamiento continuo Maximum flush time	60 s		

	Torneira de mesa para Lavatório DocolEletric Grifo de mesa para lavatório DocolEléctric Basin pillar tap - DocolEletric	
	Normal  00218106	Alta pressão / High Pressure / Alta Presión  00550406#
Funcionamento Funcionamiento Operation	Acionamento automático do fluxo de água com a aproximação no campo de detecção do sensor: Accionamiento automatico del flujo de agua con aproximación en el campo de detección del sensor. The water flow is activated automatically when the user brings his hands within the sensor's range.	
Tempo de retardo para fechamento da válvula solenóide Tiempo de retardo para cerrar la valvula solenoide Valve delay time	2 s	
Tempo máximo de acionamento contínuo Tiempo maximo de accionamiento continuo Maximum flush time	60 s	

**Maintenance**

DOCOLELETRIC TROUBLESHOOTING GUIDE		
SYMPTOMS	POSSIBLE REASONS	SOLUTIONS
Faucet does not deliver any water when Sensor is activated. Solenoid valve produces an audible "CLICK".	Water supply failure	Open water supply stop valve Open the Inlet Flow Control.
	Inlet Flow Control	Disassemble and clean the core of Inlet Flow Control Filter.
	Inlet Flow Control closed	Open Inlet Flow Control flow turning clockwise the core.
Faucet does not deliver any water when Sensor is activated. Solenoid valve no produces an audible "CLICK".	No power	Verify overload protect
	Power cord is not connected in the electrical outlet	Connect power cord to power inlet
	Bad connection between sensor and power switch	Connect the cables again
	Faulty Sensor cable Faulty sensor	Available at Docol Authorized Distributor in your country Available at Docol Authorized Distributor in your country
Faucet does not stop delivering water	Object in recognition range sensor	Remove the object
	Faulty solenóide valve cable	Connect the solenoid valve cable to sensor cable again
Low flow	Inlet Flow Control not enough open	Turn clockwise the core of Inlet Flow Control
	Pipe system or core of Inlet Flow Control flow is clogged	Open Inlet Flow Control flow, clean the core
	Air inside pipe system	Open the system pipe in another point let the water and air go out until only water goes out.
	Solenoid valve mounted with opposite way flow	Change the position way flow solenoid valve mounted. Caution on the signal way flow under the solenoid valve
	Water supply stop is partially closed	Completely open water supply stop
	Aerator is clogged	Remove, clean, and reinstall aerator

DOCOLTRONIC TROUBLESHOOTING GUIDE		
SYMPTOMS	POSSIBLE REASONS	SOLUTIONS
Faucet does not deliver any water when Sensor is activated. Solenoid valve produces an audible "CLICK".	Water supply failure	Open water supply stop Open the Inlet Flow Control
	Inlet Flow Control	Disassemble and clean the core of Inlet Flow Control Filter
	Inlet Flow Control closed	Open Inlet Flow Control flow turning clockwise the core
Faucet does not deliver any water when Sensor is activated. Solenoid valve no produces an audible "CLICK".	Batteries low. LED blink red once every 1 second	Replace batteries
	The polarity battery is reversed	Insert the batteries like showed in the figure 2A page 10. Caution in battery polarity
	Connection Failure between solenoid valve and sensor. Faulty Sensor cable Faulty sensor	Connect the solenoid valve cable to sensor cable again Available at Docol Authorized Distributor in your country Available at Docol Authorized Distributor in your country
	Faucet does not stop delivering water	Remove the object Connect the solenoid valve cable to sensor cable again
Low flow	Inlet Flow Control not enough open	Turn clockwise the core of Inlet Flow Control
	Pipe system or core of Inlet Flow Control flow is clogged	Open Inlet Flow Control flow, clean the core
	Air inside pipe system	Open the system pipe in another point let the water and air go out until only water goes out.
	Solenoid valve mounted with opposite way flow	Change the position way flow solenoid valve mounted. Caution on the signal way flow under the solenoid valve
	Water supply stop is partially closed	Completely open water supply stop
	Aerator is clogged	Remove, clean, and reinstall aerator

## Mantenimiento

DOCOLETRIC		
SÍNTOMAS	PROBABLES CAUSAS	SOLUCIONES
El agua no sale cuando el sensor es activado: Válvula Solenóide produce click audible	Indisponibilidad del agua en el punto	Abrir el registro general Abrir el RRC (Registro Regulador de Caudal).
	Suciedad en la Tubulación	Retirar el criba del RRC y limpiar .
	RRC cerrado	Girar el cartucho de lo RRC en el sentido horario .
El agua no sale cuando el sensor es activado: Válvula Solenóide no produce click audible	Indisponibilidad de energía eléctrica para el Sensor	Verificar disyuntor e rearmar
	Fuente llaveada no conectada en la red eléctrica	Conectar el cabo de la energía al punto de la energía eléctrica
	Fuente llaveada no conectada al sensor	Conectar el cabo de la fuente al cabo del sensor
	Cabo del sensor roto	Podrá ser adquirido en el Distribuidor Autorizado DOCOL en ese País
El agua sale continuamente	Sensor Dañificado	Podrá ser adquirido en el Distribuidor Autorizado DOCOL en ese País
	Objeto en el rayo de la acción del sensor	Retirar el objeto
	Falla en la conexión del sensor con la solenóide	Conectar el cabo solenóide al cabo del sensor
Bajo caudal	Regulagem del RRC	Girar el cartucho del RRC en el sentido horario.
	Suciedad en la tubulación	Retirar el cartucho y limpiar el criba
	Aire en la tubulación	Abrir la red en otro punto y sangrar la red (dejar salir el agua hasta parar de salir aire junto)
	Válvula solenóide montada con el flujo del agua a la inversa	Invertir la posición de montaje de la válvula
	Aerador obstruido	Remover, limpiar e reinstalar el aerador
	Registro general es parcialmente cerrado	Abrir totalmente el registro general

DOCOLTRONIC		
SÍNTOMAS	PROBABLES CAUSAS	SOLUCIONES
El agua no sale cuando el sensor es activado: Válvula Solenóide produce click audible	Indisponibilidad del agua en el punto	Abrir el registro general Abrir el RRC (Registro Regulador de Cauda) .
	Suciedad en la tubulación	Retirar el criba del RRC y limpiar .
	RRC cerrado	Girar el cartucho de lo RRC en el sentido horario
El agua no sale cuando el sensor es activado: Válvula Solenóide no produce click audible	Pilas descargadas	Cambiar las pilas
	Pilas montadas con la polaridad cambiada	Colocar conforme polarización indicada en el soporte de pilas
	Falla en la conexión entre sensor y solenóide	Conectar el cabo solenóide en lo cabo del sensor
	Cabo del sensor roto	Podrá ser adquirido en el Distribuidor Autorizado DOCOL en ese País
El agua sale continuamente	Sensor dañado	Podrá ser adquirido en el Distribuidor Autorizado DOCOL en ese País
	Objeto en el rayo de la acción del sensor	Retirar el objeto
	Falla en la conexión del sensor con la solenóide	Conectar el cabo solenóide al cabo del sensor
Bajo caudal	Regulagem del RRC	Girar el cartucho del RRC en el sentido horario.
	Suciedad en la tubulación	Retirar el cartucho y limpiar el criba .
	Aire en la tubulación	Abrir la red en otro punto y sangrar la red (dejar salir el agua hasta parar de salir aire junto)
	Válvula solenóide montada con el flujo del agua a la inversa	Invertir la posición de montaje de la válvula
	Aerador obstruido	Remover, limpiar e reinstalar el aerador
	Registro general es parcialmente cerrado	Abrir totalmente el registro general

## Características Técnicas / Características Técnicas / Technical Data

	Torneira On/Off de mesa para Lavatório DocolTronic - 00478206 Grifo On/Off de mesa para Lavatório DocolTronic - 00478206 On/Off Basin pillar tap - DocolTronic - 00478206		
	Torneira On/Off de mesa para Lavatório DocolEletric Grifo On/Off de mesa para Lavatório DocolEletric On/Off Basin pillar tap - DocolEletric	Normal	Alta pressão / High Pressure / Alta Presión
		00396706	00556906#
Funcionamento Funcionamiento Operation	Acionamento automático do fluxo da água após a primeira aproximação das mãos no campo de detecção do sensor e fechamento com a segunda aproximação. Acciona automáticamente el flujo del agua después de la primera aproximación de las manos en el campo de detección del sensor y cierra con la Segunda aproximación. The water flow is activated automatically when the user brings his hands within the sensor's range and shut off when user brings his hands again with the sensor range		
Tempo de Fluxo com sensor ativado Tiempo del Flujo con sensor accionado Flow time with actived sensor	3 s		
Tempo máximo de acionamento contínuo Tiempo máximo de accionamiento contínuo Security time	90 s		

Instalação Instalación Installation	Fixo na mesa Fijo en la mesa Table mounted		
Tipo de água Tipo del agua Water supply	Fria ou pré-misturada Fría o pre-mezclada Cold or premixed water		
Temperatura Máxima da Água Temperatura Maxima del Agua Maximum Water Temperature	40 °C		
Pressão de Trabalho Presión de Trabajo Operating Pressure	Normal 0,2 a 4 kgf/cm <sup>2</sup>	#Alta pressão / High Pressure / Alta Presión 1,0 a 6,0 kgf/cm <sup>2</sup>	
Alimentação Alimentación Power Supply	* Docoltronic	4 pilhas (alcalina) tipo LR6 tamanho AA 4 pilas (alcalina) tipo LR6 tamaño AA 4 Alkaline batteries LR6 size AA Sinal de pilha fraca - led piscando no sensor Señal de pila flaca - led parpadeando en el sensor Low battery signal - led flashing in the sensor	
	** Docoleletric	Tensão de entrada: 90-280Vca Frecuencia de entrada: 50-60 Hz Corrente de entrada 185 mA (1) Tensão de saída 12.3Vcc ± 5% Potencia de saída 6 W Corrente de fuga: 0,06mA (máxima) (2) Isolação dielétrica: 3kV/60s Temperatura de trabalho: 0 - 50°C 1. Pior condição: carga plena em 90Vca 2. Pior condição: operando em 280Vca/60Hz Tension de entrada: 90-280 Vac Frecuencia de entrada: 50-60 Hz Corrente de entrada 185 mA (1) Tensión de salida 12.3Vdc ± 5% Potencia de salida 6 W Corrente de salida: 0,06mA (máxima) (2) Aislación dielétrica: 3kV/60s Temperatura del trabajo: 0 - 50°C 1. Peor condición: carga llena en 90 Vac 2. Peor condición: operando en 280Vca/60Hz AC Input Voltage Range: 90-280 Vac AC Input Frequency Range: 50-60 Hz Maximum AC Input Current: 185mA (1) DC Output Voltage: 12.3Vdc ± 5% Maximum DC Output Power: 6W Output Leakage Current: 0,06mA (maximun) (2) Dielectric insulation: 3kV/60s Work Temperature: 0 - 50°C 1. Worst condition: full load, operating at 90Vac. 2. Worst condition: operating at 280Vac/60Hz.	

## PORTUGUÊS

**DIMENSÕES:** Veja página 7.

**INSTALAÇÃO:** Veja páginas 8 a 11.

**MANUTENÇÃO:** Veja página 13.

### CONTEÚDO DA EMBALAGEM:

**00464806, 00550306:** 1 corpo montado, 1 válvula solenóide, 1 registro regulador de vazão, 1 manual de instalação, 1 adesivo orientativo, 1 fonte chaveada e 1 chave sextavada.

**00045706 :** 1 corpo montado, 1 gabinete montado, 1 flexível, 1 manual de instalação, 1 adesivo orientativo, 4 pilhas AA e 1 chave sextavada.

**00218106, 00550406:** 1 corpo montado, 1 canopla montada, 1 válvula solenóide, 1 registro regulador de vazão, 1 chave do arejador, 1 manual de instalação, 1 adesivo orientativo, 1 fonte chaveada e 1 chave sextavada.

**00396706, 00550906:** 1 corpo montado, 1 canopla montada, 1 válvula solenóide, 1 registro regulador de vazão, 1 chave do arejador, 1 manual de instalação, 1 adesivo orientativo, 1 fonte chaveada e 1 chave sextavada.

**00478206:** 1 corpo montado, 1 gabinete montado, 1 canopla montada, 1 flexível, 1 chave do arejador, 1 manual de instalação, 1 adesivo orientativo, 4 pilhas AA e 1 chave sextavada.

**ADESIVO ORIENTATIVO:** Cole-o na parede próximo ao produto.

**PEÇAS DE REPOSIÇÃO E COMPONENTES:** Poderá ser adquirido na Assistência Técnica Docol. Dúvidas ligue 0800 474 333 ou [dresponde@dococl.com.br](mailto:dresponde@dococl.com.br)

**CONSERVAÇÃO E LIMPEZA:** Deve ser usado apenas flanela, água e sabão neutro, pelo menos uma vez por semana. Eventualmente pode ser aplicada cera automotiva a base de silicone. Não use produtos abrasivos.

**COMPOSIÇÃO DO PRODUTO:** ligas de cobre, elastômeros, plástico de engenharia, aço inoxidável e componentes eletrônicos.

**GARANTIA:** Veja na página 16.

Para o melhor desempenho do sistema hidráulico, recomendamos seguir projeto realizado por profissional credenciado ao CREA e seguir as normas ABNT, bem como nosso manual de instalação.

## Manutenção

DOCOLETRIC		
SINTOMAS	PROVÁVEIS CAUSAS	SOLUÇÕES
Não sai água quando o sensor é ativado: Válvula Solenóide produz click audível	Indisponibilidade de água no ponto	Abrir o registro geral Abrir o RRV (Registro Regulador de Vazão).
	Sujeira na Tubulação	Retirar peneira do RRV e limpar.
	RRV fechado	Girar o cartucho do RRV no sentido horário.
Não sai água quando o sensor é ativado: Válvula Solenóide não produz click audível	Indisponibilidade de energia elétrica para o Sensor	Verificar disjuntor e rearmar
	Fonte Chaveada não conectada a rede elétrica	Conectar o cabo de energia no ponto de energia elétrica
	Fonte Chaveada não conectada ao sensor	Conectar o cabo da fonte ao cabo do sensor
	Cabo do sensor rompido	Entre em contato com o SAT
	Sensor Danificado	Entre em contato com o SAT
Água sai continuamente	Objeto no raio de ação do sensor	Retirar o objeto
	Falha na conexão entre sensor e solenóide	Conectar cabo solenóide no cabo do sensor
Baixa vazão	Regulagem do RRV	Girar o cartucho do RRV no sentido horário
	Sujeira na tubulação	Retirar o cartucho e limpar a peneira
	Ar na tubulação	Abrir a rede em outro ponto e sangrar a rede (deixar sair água ate parar de sair ar junto)
	Válvula solenóide montada com o fluxo da água ao contrário	Inverter a posição de montagem da válvula
	Arejador obstruído	Remover, limpar e reinstalar o arejador
	Registro geral está parcialmente fechado	Abrir totalmente o registro geral

DOCOLTRONIC		
SINTOMAS	PROVÁVEIS CAUSAS	SOLUÇÕES
Não sai água quando o sensor é ativado: Válvula Solenóide produz click audível	Indisponibilidade de água no ponto	Abrir o registro geral Abrir o RRV (Registro Regulador de Vazão).
	Sujeira na Tubulação	Retirar peneira do RRV e limpar.
	RRV fechado	Girar o cartucho do RRV no sentido horário
Não sai água quando o sensor é ativado: Válvula Solenóide não produz click audível	Pilhas descarregadas	Trocar pilhas
	Pilhas montadas com as polaridades trocadas	Recolocar conforme polaridade indicada no suporte de pilhas
	Falha na conexão entre sensor e solenóide	Conectar cabo solenóide no cabo do sensor
	Cabo do sensor rompido	Entre em contato com o SAT
	Sensor Danificado	Entre em contato com o SAT
Água sai continuamente	Objeto no raio de ação do sensor	Retirar o objeto
	Falha na conexão entre sensor e solenóide	Conectar cabo solenóide no cabo do sensor
Baixa vazão	Regulagem do RRV	Girar o cartucho do RRV no sentido horário .
	Sujeira na tubulação	Retirar o cartucho e limpar a peneira.
	Ar na tubulação	Abrir a rede em outro ponto e sangrar a rede (deixar sair água ate parar de sair ar junto)
	Válvula solenóide montada com o fluxo da água ao contrário	Inverter a posição de montagem da válvula
	Arejador obstruído	Remover, limpar e reinstalar o arejador
	Registro geral está parcialmente fechado	Abrir totalmente o registro geral

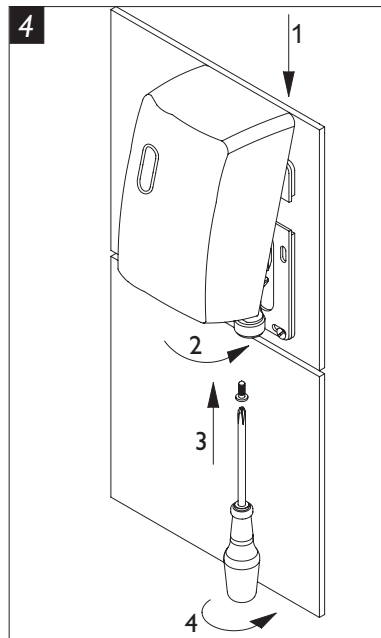
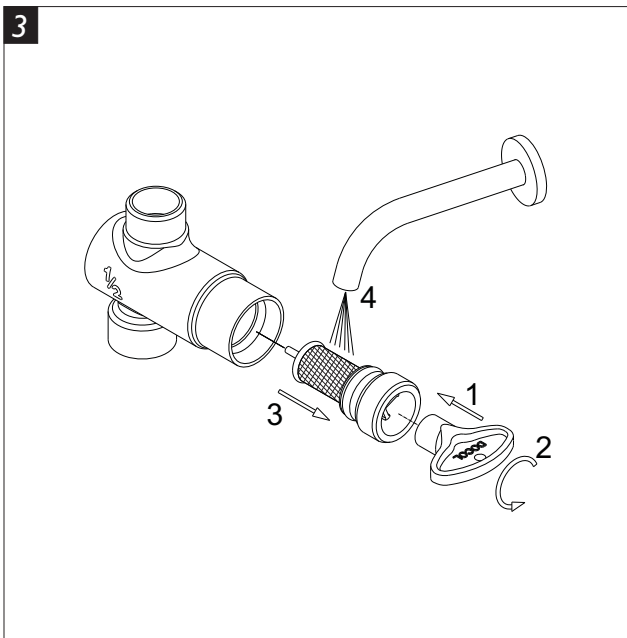
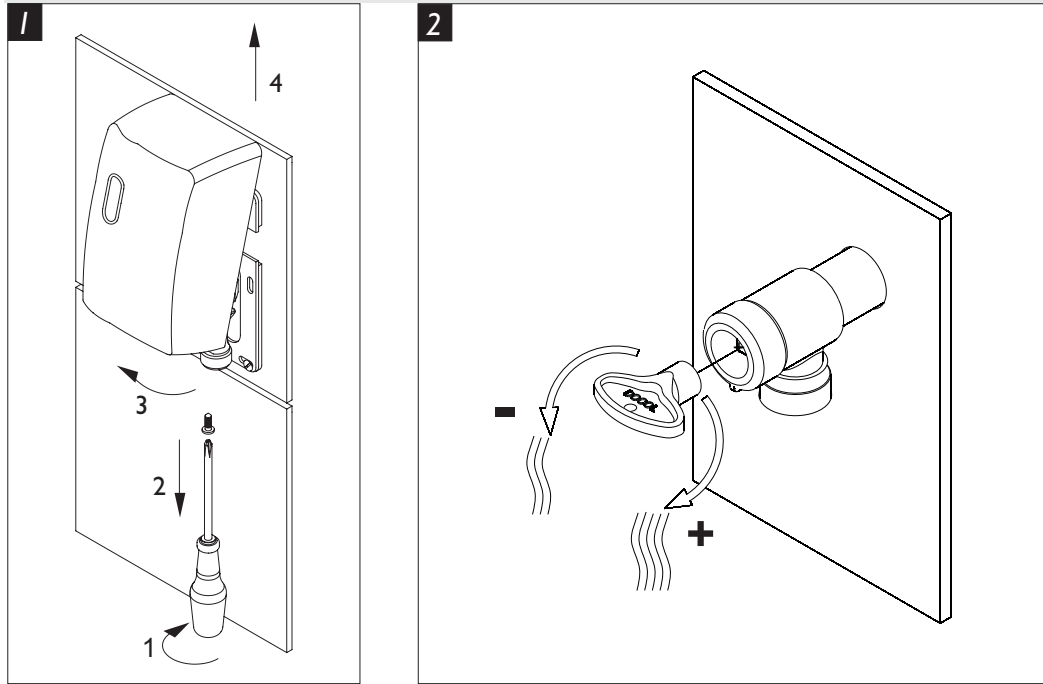

**DIMENSIONES:** Mire la página 7.

**INSTALACIÓN:** Mire las páginas 8 hasta 11.

**MANTENIMIENTO:** Mire la página 14.

**CONTENIDO DEL EMBALAJE:**

**00464806, 00550306:** 1 campana armada, 1 válvula, 1 registro regulador de caudal, 1 manual de instalación, 1 adhesivo orientativo, 1 llave de aerador, 1 fuente chaveada y 1 llave sextavada.

**0045706:** 1 gabinete armado, 1 campana armada, 1 flexible, 1 manual de instalación, 1 adhesivo orientativo, 1 llave de aerador, 4 pilas AA y 1 llave sextavada.

**00218106, 00550406:** 1 campana armada, 1 registro regulador de caudal, 1 llave de aerador, 1 manual de instalación, 1 adhesivo orientativo, 1 fuente chaveada y 1 llave sextavada.

**00396706, 00550906:** 1 campana armada, 1 registro regulador de caudal, 1 llave de aerador, 1 manual de instalación, 1 adhesivo orientativo, 1 fuente chaveada y 1 llave sextavada.

**00478206:** 1 gabinete armado, 1 campana armada, 1 flexible, 1 llave de aerador, 1 manual de instalación, 1 adhesivo orientativo, pilas AA y 1 llave sextavada.

**ETIQUETA ADHESIVA:** Peguela en la pared cerca del producto.

**REPUESTO DE MANTENIMIENTO:** Podrá ser adquirido en el Distribuidor Autorizado Docol en ese País / Docol Departamento Exportación :[export@docol.com.br](mailto:export@docol.com.br)

**CUIDADO Y LIMPIEZA:** Debe usar solamente franela, agua y jabón neutro, como una vez en la semana. Eventualmente puede ser limpiado con cera de coche a base de silicona. No utilice productos abrasivos.

**COMPOSICIÓN DEL PRODUCTO:** aleaciones de cobre, elastomeros, plástico de ingeniería, aço inoxidable y componentes electronicos.

**GARANTÍA:** Llame el Distribuidor Autorizado Docol en ese País o Docol Departamento Exportación: [export@docol.com.br](mailto:export@docol.com.br)

Para una mejor performance del sistema, recomendamos seguir un proyecto realizado por un profesional cualificado y seguir las normas técnicas relevantes y las instrucciones de instalación.

## ENGLISH

**DIMENSIONS:** See page 7.

**INSTALLATION:** See pages 8 to 11.

**MAINTENANCE:** See page 15.

### THIS PACKAGE CONTAINS:

**00464806, 00550306:** 1 assemble trim set, 1 flow control valve, 1 valve, 1 installation instruction, 1 instruction sticker, 1 aerator key, 1 switch mode power suppl and 1 hex key.

**00045706:** 1 assemble on/off unit, 1 assemble trim set, 1 flexible, 1 installation instruction, 1 instruction sticker, 1 aerator key, 4 batteries AA size and 1 hex key.

**00218106, 00550406:** 1 assemble trim set, 1 flow control valve, 1 aerator key, 1 installation instruction, 1 instruction sticker, 1 switch mode power suppl and 1 hex key.

**00396706, 00550906:** 1 assemble trim set, 1 flow control valve, 1 aerator key, 1 installation instruction, 1 instruction sticker, 1 switch mode power supply and 1 hex key.

**00478206:** 1 assemble on/off unit, 1 assemble trim set, 1 flexible, 1 aerator key, 1 installation instruction, 1 instruction sticker, 4 batteries AA size and 1 hex key.

**INSTRUCTION STICKER:** Stick it at the wall.

**SPARE PARTS AND COMPONENTS:** Available at Docol Authorized Distributor in your country/ Export Departament: [export@docol.com.br](mailto:export@docol.com.br)

**CARE AND CLEANING:** Only use soft cloth, water and soft soap once a week. Occasionally can be applied automobiles wax. Do not use abrasive products.

**PRODUCT COMPOSITION:** Copper alloys, elastomers, stainless steel, electronic devices and engineering plastics.

**WARRANTY:** Call DOCOL Authorized Distributor in your country or Docol Export Departament: [export@docol.com.br](mailto:export@docol.com.br)

For a better performance of the hydraulic system, we suggest to follow a project made by a specialized professional, the relevant standards as well as the installation guide.

### Materiais necessários / Materials needed / Materiales necesarios

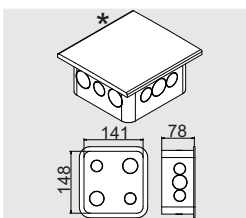

Caixa de passagem elétrica de parede - Embutir.

Electrical outlet box wallpapers embed.

Caja de distribución eléctrica fondos de pantalla - insertar.

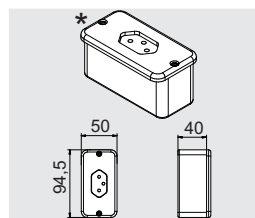

Caixa condutele 5 entradas com tampa e tomada.

Box condutele five entries with lid and socket.

Caja condutele cinco entradas con tapa y el cócalo.

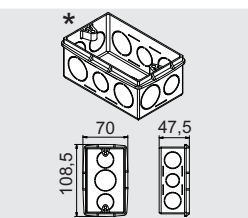

Caixa de Luz - 4"x2"

Light box - 4"x2"

Caja de luz - 4"x2"



Eletroduto Ø3/4" ou Ø25mm.

Conduit Ø3 / 4 "or Ø25mm.

Conducto Ø3 / 4 "o Ø25mm.

\* NÃO INCLUSO / \* NOT INCLUDED / \* NO SE INCLUYE / \* NON COMPRIS

## Instalação Elétrica / Instalación Electrica / Electric Installation

### DocolTronic

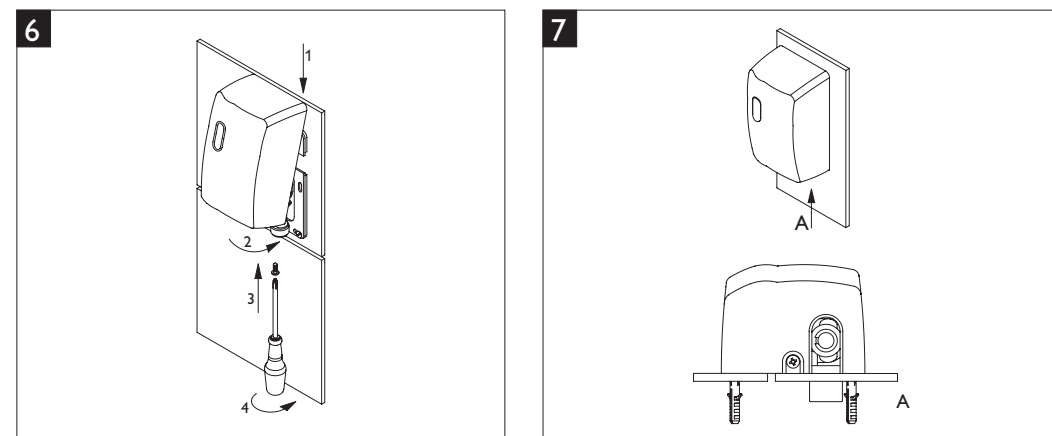
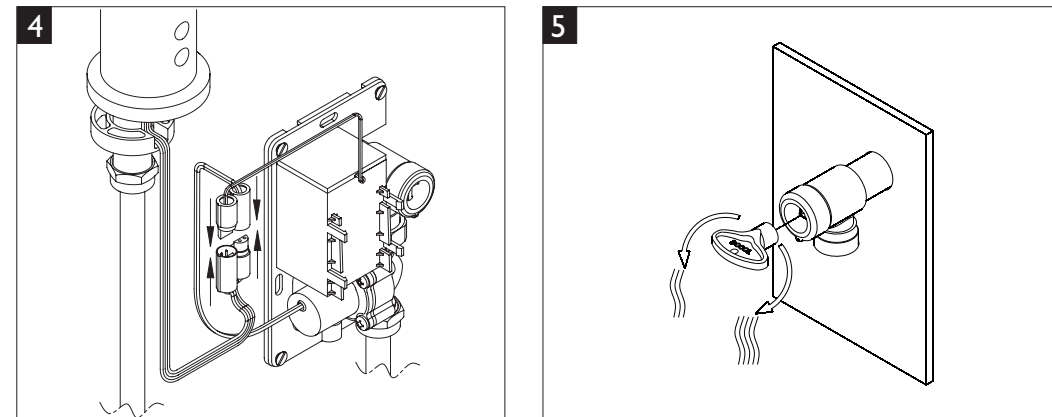
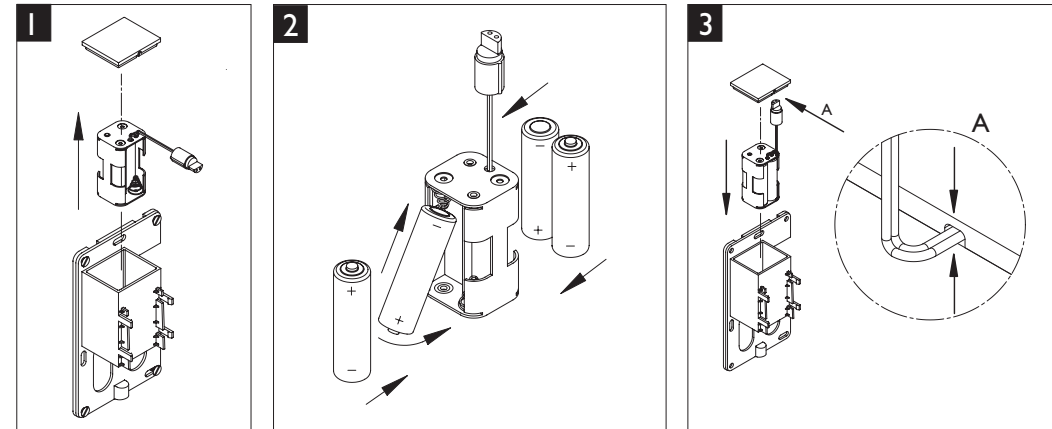

**DocoElettric**

Opções de instalação da Fonte Chaveada:  
 Opciones de instalación de la Fuente llaveada:  
 Power supply installation options:

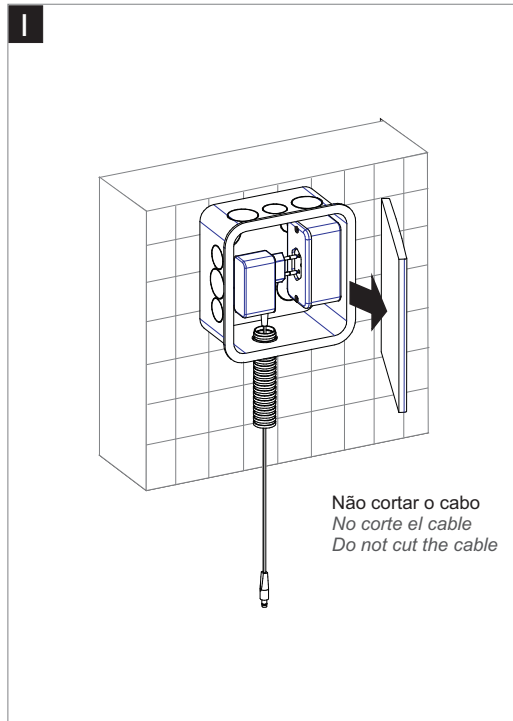
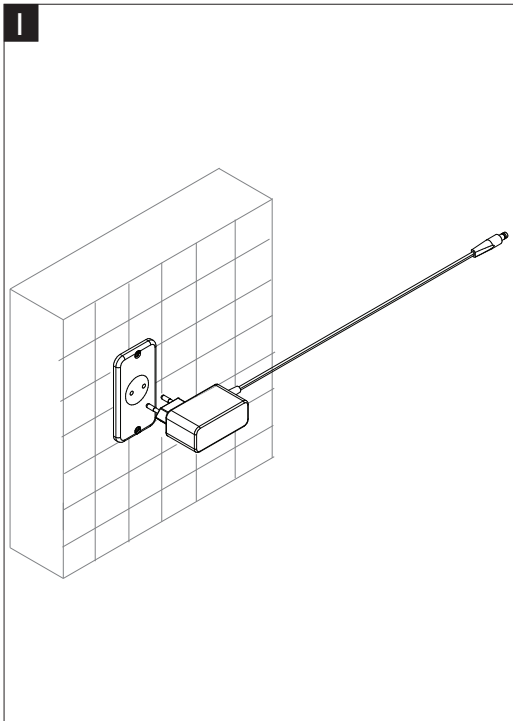

NOTA: Recomenda-se que a fonte chaveada seja instalada no mínimo a 1 m acima do ponto de água.  
 NOTA: Si recomienda que la fuente llaveada sea instalada por lo mínimo a 1 m arriba del punto de agua.  
 NOTE: It is recommended that the power switch be installed at the least 1 m over the water supply.

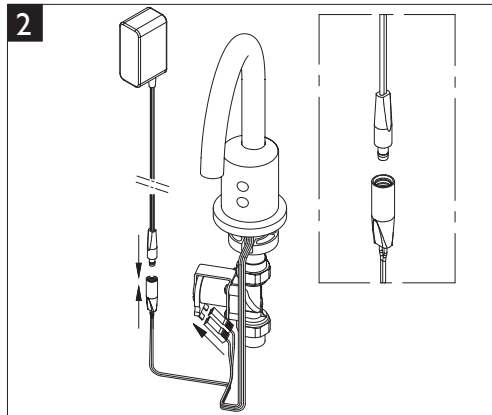
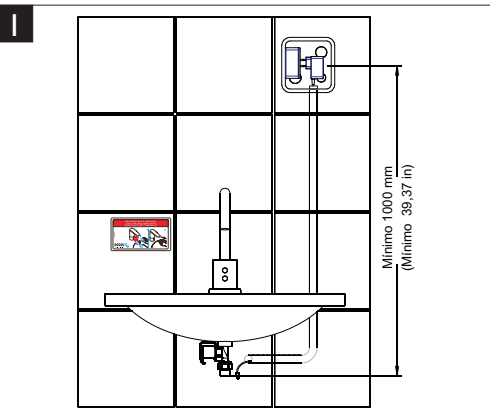

**Dimensionais / Dimensiones / Dimensions**

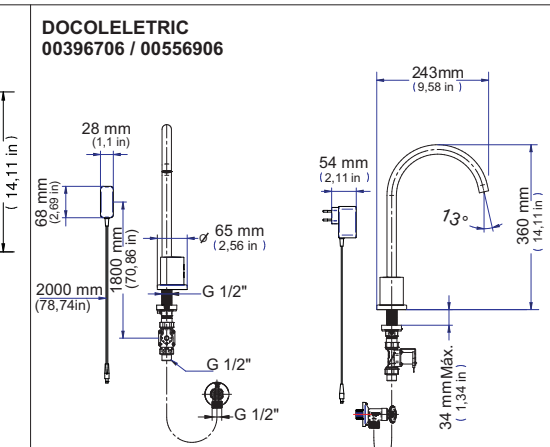
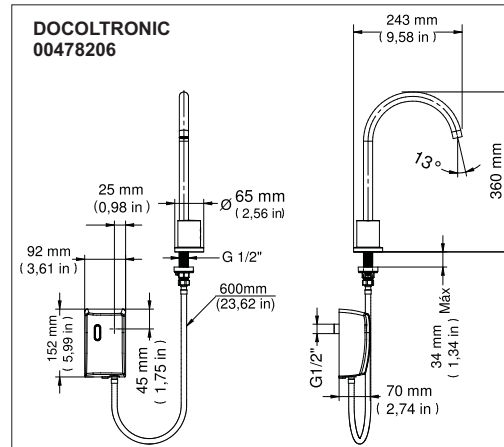
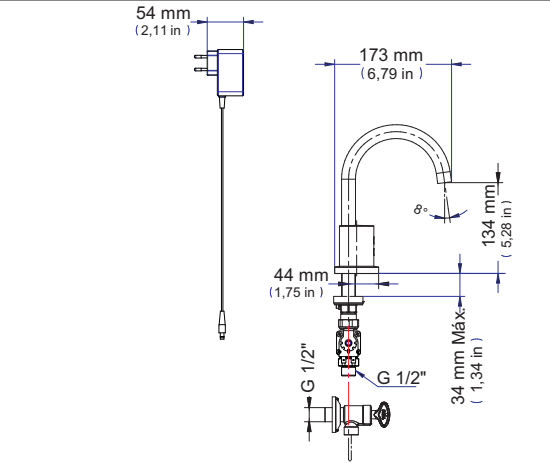
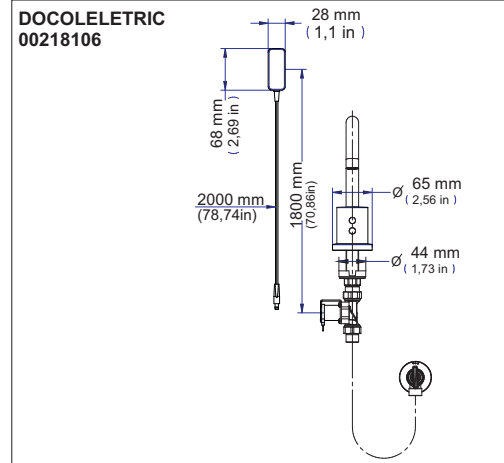
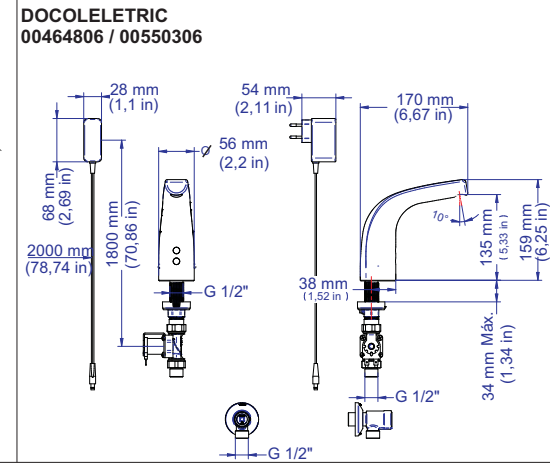
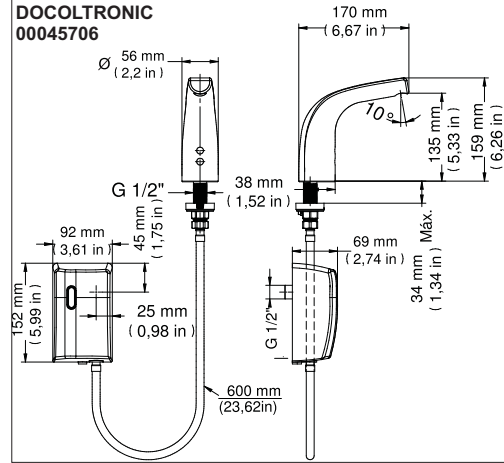

## Premissas para Instalação

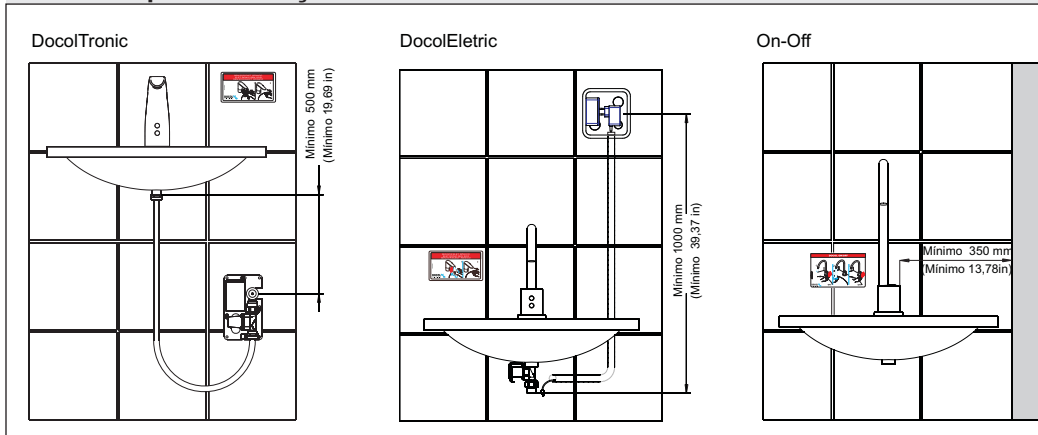

## Instalação hidráulica/ Instalación hidráulica/ Hydraulic system installation

### DocolEletric

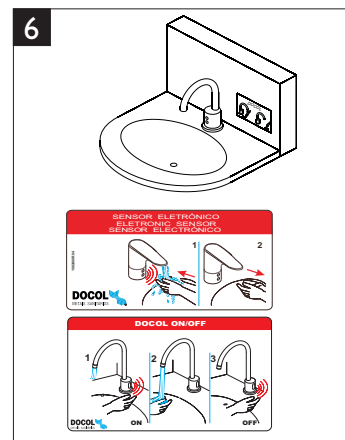
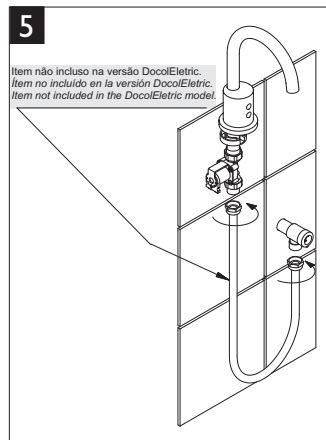
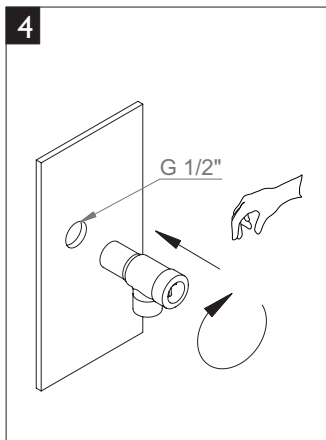
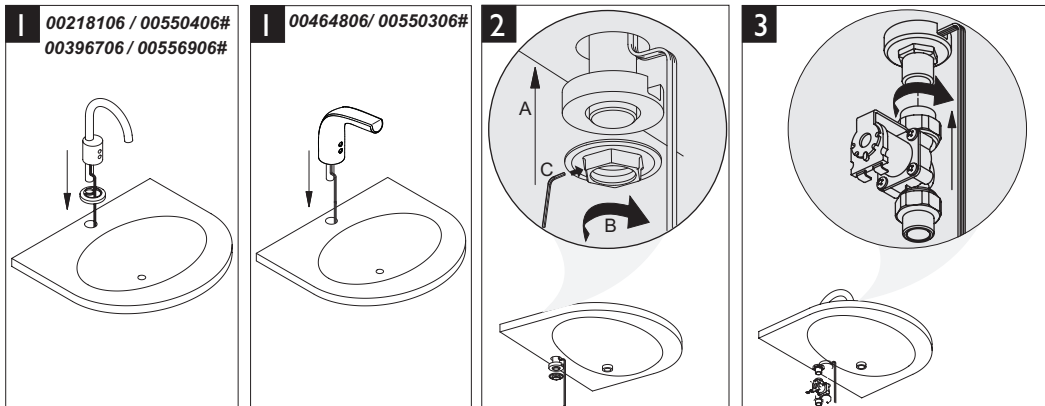

## Instalação hidráulica/ Instalación hidráulica/ Hydraulic system installation

### DocolTronic

